



КАТАЛОГ ОТОПИТЕЛЬНОГО ОБОРУДОВАНИЯ

Инфракрасные обогреватели
Тепловентиляторы
Теплогенераторы
Тепловые завесы
Тепловые пушки
Конвекторы



Содержание

История компании	2
Общие сведения о дизельных и газовых нагревателях	3
Теплогенераторы газовые	5
Теплогенераторы на дизельном топливе прямого нагрева	7
Теплогенераторы на дизельном топливе с отводом отработанных газов	9
Общие сведения о воздушной тепловой завесе	11
Тепловая завеса с электрическим источником тепла RS	13
Тепловая завеса с электрическим источником тепла RM	15
Общие сведения о тепловых пушках и электротепловентиляторах	19
Тепловентиляторы серии Т	21
Тепловентиляторы серии Т-02220	24
Тепловые пушки серии TP	25
Тепловые пушки серии PROF	26
Общие сведения об инфракрасных обогревателях	29
Инфракрасные обогреватели IC	30
Электроконвекторы RA E	33
Электроконвекторы RA M	34
Электроконвекторы со стеклянной панелью GL E	35
Дополнительные опции	36

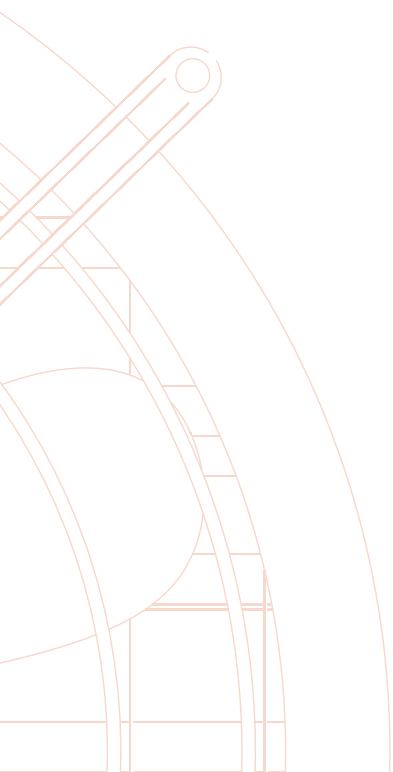

История компании

- 1998 год Основание компании.
- 1999 год Заключение дилерских соглашений с ведущими российскими производителями электротехники и насосного оборудования.
- 2002 год Открытие собственного производственного участка по сборке отопительного оборудования Hintek (тепловентиляторы Т, ТР, тепловые пушки PROF, тепловые завесы RS, RM).
- 2003 год Открытие филиала в г. Москва.
В Санкт-Петербурге открыт производственный участок по агрегатированию насосного оборудования.
- 2004 год Начало работы с китайскими производителями электродвигателей.
Вывод на рынок марок электродвигателей 5АИ и 5МТ.
- 2007 год Начало производства электродвигателей с электромагнитным тормозом серии 5АИ, а также центробежных, осевых и крышных общепромышленных вентиляторов.
- 2008 год Открытие филиала в Екатеринбурге.
- 2009 год Элком получает статус эксклюзивного дистрибьютора компании HYUNDAI Heavy Industries по продаже частотных преобразователей на территории России, СНГ и стран Балтии.
Элком выводит на рынок новую марку частотных преобразователей ESQ.
Открытие нового направления по автоматизации систем управления технологическими процессами (АСУ ТП).
Запуск производства инфракрасных обогревателей и электрических конвекторов Hintek.
- 2010 год Проведение первой конференции по автоматике среди дилеров компании HYUNDAI.
Элком выводит на рынок редукторы ESQ.
- 2011 год Открытие филиала в Воронеже.
В состав группы компаний «Элком» вошла ТМ ОРЛАН, производитель такого оборудования как: электродвигатели общепромышленные, взрывозащищенные, электродвигатели ВАСОУ для нефтегазового, химического, металлургического и топливно-энергетического комплекса.
- 2012 год Открытие филиалов в Новосибирске, Казани, Краснодаре, Ростове-на-Дону и Самаре.
Группа компаний «Элком» получает статус дистрибьютора компании HYUNDAI Heavy Industries по продаже низковольтного оборудования.
Выпуск консольных насосов ESQ типа К и КМ.
- 2013 год Открытие филиала в Ижевске, представительства в г. Алматы (Казахстан).
Начало продаж панелей оператора под маркой ESQ.
Начало производства электрических конвекторов со стеклянной панелью серии GL, а также дизельных и газовых теплогенераторов Hintek.
Выпуск погружных дренажных насосов ESQ типа GNOM-M.
- 2014 год Выпуск масляных шестеренных насосов ESQ типа NMSH-GP.
Начало производства станций управления и защиты ESQ-CS.

Общие сведения о дизельных и газовых теплогенераторах

Теплогенераторы производят нагретый воздух путем сжигания дизельного топлива или газа.

Благодаря большой тепловой отдаче этих видов топлива, обогреватели имеют значительную полезную мощность, что делает эффективным их применение для отопления помещений различного назначения и использование на строительных площадках. Теплогенераторы бывают прямого нагрева (без дымохода) и непрямого нагрева (с трубой для отвода отработанных газов).

Для компенсации содержания кислорода в воздухе одним из обязательных условий является хорошая вентиляция помещений, так как продукты

сгорания попадают в помещение вместе с нагретым воздухом (прямой нагрев дизель, газ).

Теплогенераторы непрямого нагрева производят чистый теплый воздух без примесей продуктов сгорания. Воздух в них нагревается от стенок теплообменника и подается в отапливаемое помещение, минуя камеру сгорания. Для отвода продуктов сгорания имеется патрубок для подсоединения специального газохода. Это позволяет использовать обогреватели непрямого горения для отопления промышленных и жилых помещений, ремонтных мастерских, гаражей, теплиц, оранжерей и т.п.

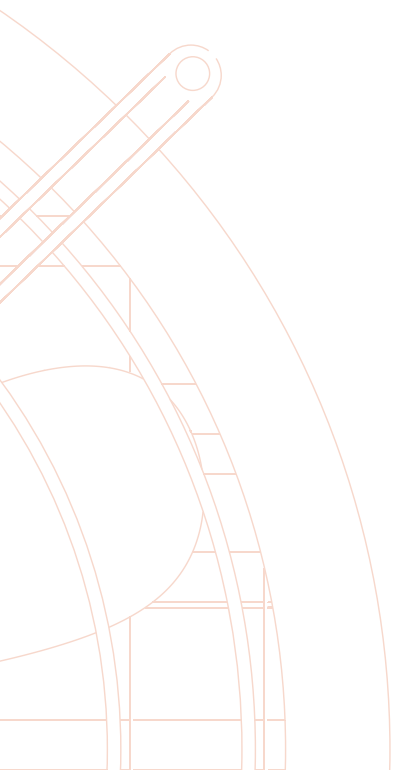

Общие сведения о воздушной тепловой завесе

Что дает тепловая завеса?

Воздушная тепловая завеса – это устройство, формирующее направленный плоский воздушный поток, препятствующий доступу в помещение наружного холодного/теплого воздуха через открытые двери, ворота или технологические проемы.

Обычно тепловая завеса имеет вытянутую форму и располагается над дверью или проемом. Воздушный поток создает специальный вентилятор, работающий от электромотора.

Что дает применение тепловых завес?

- Комфортные температурные условия в помещениях с открытыми выходами на улицу. В холодное время года: защищает отапливаемые помещения от проникновения холодного воздуха. Летом воздушная завеса (с выключенным подогревом) защищает кондиционируемое помещение от уличной жары.
- Значительное снижение затрат на отопление в помещениях с выходом на улицу зимой, а также затрат на кондиционирование воздуха в помещении летом.

Дополнительные преимущества:

- Возможность держать открытым вход в магазин зимой и летом для привлечения дополнительных клиентов.
- Ликвидация сквозняков в помещении, что снижает количество простудных заболеваний у персонала.
- Воздушная завеса служит эффективной защитой от проникновения с улицы пыли, летающих насекомых, выхлопных газов и других загрязнителей.

Принцип действия завесы

Воздушная завеса создает барьер в открытом проеме двери, предотвращающий нежелательный расход воздуха. При этом часть воздуха выбрасывается на улицу, а основная часть выдувается в помещение. Холодный наружный воздух обтекает поток, создаваемый воздушной завесой, и выбрасывается на улицу, а теплый воздух остается внутри помещения. Чтобы завеса работала с наибольшей эффективностью, нужно соблюдать некоторые правила:

Скорость потока воздуха, создаваемого воздушной завесой, должна быть достаточно велика, чтобы воздух достигал пола.

Поток воздуха, создаваемого воздушной завесой, должен быть направлен вертикально или под небольшим углом к холодному или загрязненному наружному воздуху.

Воздушная завеса защищает отапливаемое помещение в холодное время года.

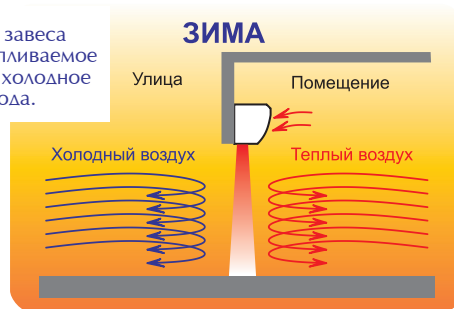

Воздушная завеса обеспечивает прохладу помещения в летнюю жару.

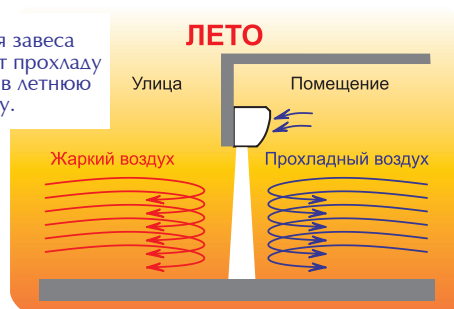

Воздушная завеса защищает чистый воздух в помещении от проникновения с улицы выхлопных газов, летающих насекомых, дыма и пыли.

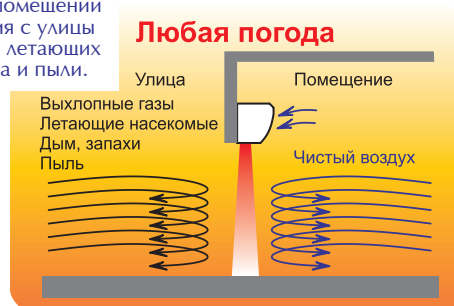

Расчет тепловой завесы

Очень важно правильно выбрать тип воздушной завесы. Определяющими факторами для расчета являются ширина дверного проема, высота установки тепловой завесы и скорость потока воздуха.

Чем выше проем, тем больше должна быть скорость потока воздуха, выходящего из завесы. Тепловая воздушная завеса должна закрывать весь дверной проем и располагаться как можно ближе к нему. Для больших проемов необходимо установить несколько тепловых завес вплотную друг к другу, создавая непрерывную завесу. В помещениях с большими внутренними объемами и несколькими входами и выходами обязательно надо учесть влияние силы ветра на сквозняки, возникающие в здании.

Расчет мощности обогрева тепловой завесы

Завеса не является обогревателем помещения. Завеса – это энергосберегающий прибор, который защищает открытый дверной проем и препятствует потерям тепла из помещения. Поэтому мощность обогрева определяется скорее субъективно с учетом климатических особенностей данного региона. При правильной установке завесы в помещение может возвращаться до 70% потока воздуха, создаваемого завесой.

Расчет скорости потока воздуха тепловой завесы

Необходимую скорость потока воздуха для тепловой завесы должен обязательно рассчитывать специалист. Данные, на которых базируется расчет, следующие:

- Скорость потока из воздуховыпускного отверстия завесы, которая напрямую зависит от диаметра рабочего колеса и его скорости вращения.
- Паспортная рекомендованная высота проема для тепловой завесы. Но для каждого конкретного случая установки завесы должны делаться поправки на силу ветра и сквозняков, что особенно важно для помещений с большим внутренним объемом и несколькими входами и выходами.
- Не следует устанавливать слишком мощную по объему потока воздуха тепловую завесу, так как это приведет к потерям теплого воздуха.
- Необходимое условие нормальной работы завесы - скорость выходящего из завесы потока воздуха на уровне пола не должна быть меньше 2.7 м/сек.
- Нагревательный элемент тепловой завесы: круглый ТЭН, оребренный ТЭН, стич-элемент, РТС-элемент.

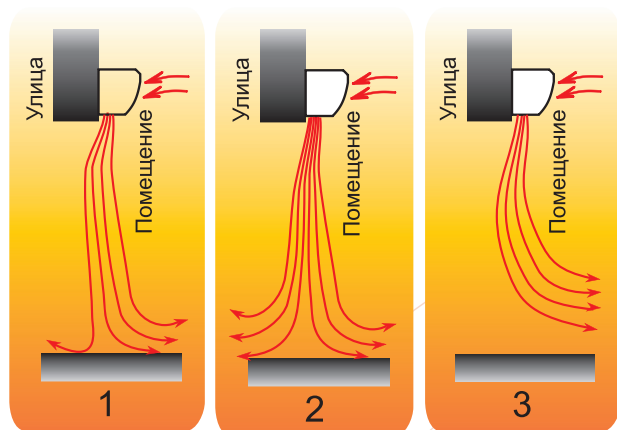

- 1 - Правильно рассчитанная тепловая завеса. Воздушный поток от воздушной завесы, следует наклонять так, чтобы приблизительно 30% воздуха направлялись наружу. Этот «выброс» необходим для недопущения холодных сквозняков у пола.
- 2 - Слишком мощный поток приводит к утечке теплого воздуха.
- 3 - Маломощная воздушная завеса не перекрывает всю высоту проема.

Расшифровка маркировки тепловых завес

Расшифровка маркировки воздушных завес RM

RM-XX-XX-XX/X-X

- Тип тепловой завесы
- Тепловая мощность, кВт
- Длина завесы (две цифры x 100, мм)
- 3D/D - параметры сети 380В/220В
- Y - пульт управления

Расшифровка маркировки воздушных завес RS

XX-XX-XX-XX/X

- Тип тепловой завесы
- Тепловая мощность, кВт
- Длина завесы (две цифры x 100, мм)
- 3D/D - параметры сети 380В/220В

Общие сведения о тепловых пушках и тепловентиляторах

Тепловые пушки и тепловентиляторы – это переносные устройства для обогрева помещений или рабочих мест теплым воздухом. Поток воздуха создается вентилятором и нагревается при помощи ТЭНа.

Конструктивные особенности устройства тепловых пушек серии PROF позволяют получить более высокую температуру воздуха на выходе, чем у тепловентиляторов серии Т.

Назначение тепловых пушек и тепловентиляторов

- Основной источник тепла в помещении при отсутствии отопления.
- Дополнительный источник тепла к основной системе отопления.
- Отопление локальных зон, рабочих мест в плохо отапливаемых помещениях.

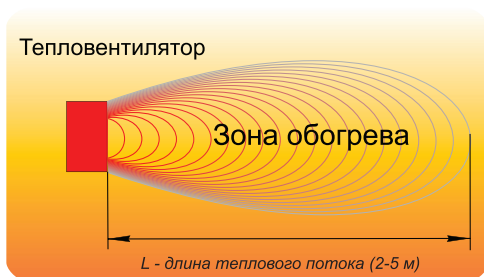

Зона теплового потока тепловентилятора для локального обогрева.

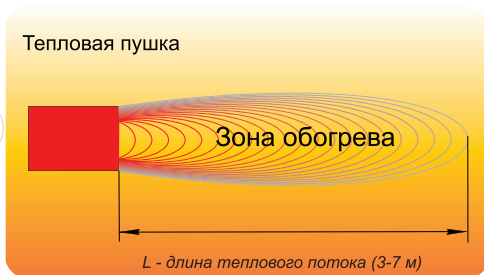

Зона теплового потока тепловой пушки для локального обогрева

Устройство тепловых пушек и тепловентиляторов

- Нагревательный элемент: М-образный или спиралевидный ТЭН.
- Осевой вентилятор, продувающий воздух через нагревательные элементы. Крыльчатка вентилятора изготовлена из алюминия.
- Металлический корпус с высококачественным полимерным покрытием, надежно защищающим от коррозии.
- Магнитный контактор.
- Регулятор уровня нагрева.
- Переключатель режимов расхода воздуха.
- Термостат безопасности, не допускающий перегрева прибора.
- Некоторые модели содержат евроразъем с ответной частью.

Расчет тепловой пушки и тепловентилятора

1. Оцените площадь и высоту потолков обогреваемого помещения.
2. Оцените теплоизоляционные свойства помещения (стены, окна, двери). Хорошая теплоизоляция: стены толщиной не менее 15 см, качественные окна, нет дверей на улицу. Плохая теплоизоляция: окна со щелями, двери на улицу, бетонные стены, большое остекление.
3. По графику определите необходимую мощность тепловой пушки (теповентилятора).

Пример определения мощности тепловой пушки. Для помещения 20 м², высотой потолка около 3 м, со средней теплоизоляцией по графику 1 находим, что достаточно тепловой пушки мощностью 3 кВт.

Пример определения мощности тепловентилятора. Для помещения 80 м² со средней теплоизоляцией, высотой потолка около 3 м, по графику 2 находим, что необходим тепловентилятор мощностью 12 кВт.

4. По таблице технических характеристик на странице изделий серии Т или PROF выберите подходящие модели тепловых пушек или тепловентиляторов.

Учитывайте допустимую нагрузку на электропроводку и наличие напряжения сети 380В при мощности тепловентиляторов от 6 кВт.

Имейте в виду, что практически невозможно обогреть тепловентилятором мощностью 3-5кВт железный гараж, дощатый сарай, большой ангар и другие строения без всякой теплоизоляции стен.

Расчет тепловой пушки и тепловентилятора



График 1. Определение необходимой мощности тепловых пушек серии PROF

* - для помещения с высотой потолка около 3 м.

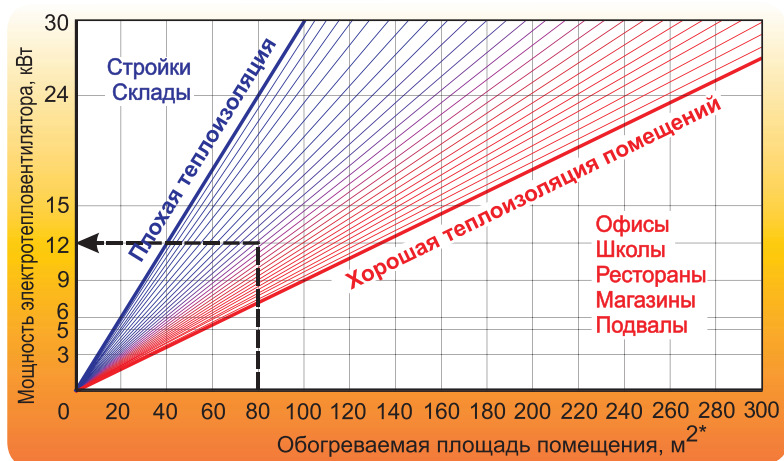

График 2. Определение необходимой мощности тепловентилятора серии T

* - для помещения с высотой потолка около 3 м.

Тепловентиляторы серии T

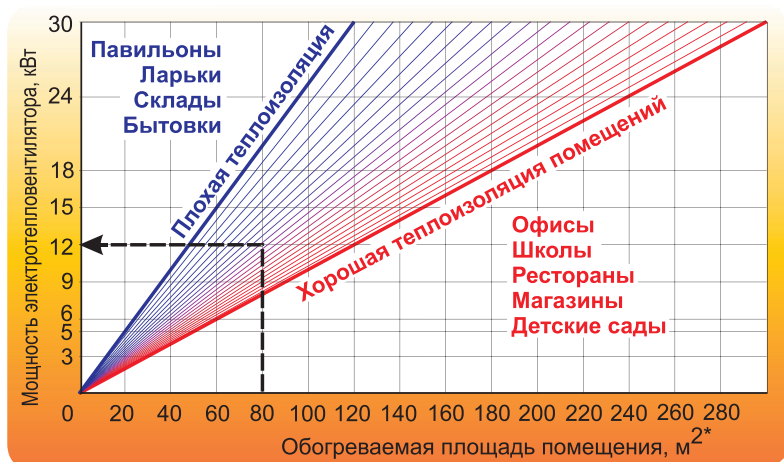

Назначение теповентилятора серии T

Тепловентиляторы Hintek предназначены для быстрого обогрева и просушки производственных, торговых, складских помещений.

Тепловентилятор нагревает воздух в помещении намного быстрее конвекционного радиатора той же мощности. Направив тепловентилятор в нужную сторону можно моментально создать зону с комфортными условиями.

Преимущества и конструктивные особенности тепловентилятора серии T

- Ступенчатое регулирование мощности.
- Регулирование температуры воздуха в помещении от 0 до 40°C.
- ТЭН из нержавеющей стали не сжигает кислород.
- Защита от перегрева.
- Прочный стальной корпус защищенный от коррозии.
- Бесшумный электродвигатель.
- У моделей 5-18 кВт в комплектацию входит евrorазъем с ответной частью.

Область применения тепловентиляторов серии T

- Производственные помещения: обогрев рабочих мест в мастерских, цехах, бытовках и др.
- Торговые и офисные помещения: быстрый нагрев воздуха в помещении.
- Стройка: обогрев в строящихся зданиях, локальный направленный обогрев. Просушка помещений при штукатурных, малярных работах.

Технические характеристики тепловентиляторов серии T

Марка	Сеть, В	Номинальная частота, Гц	Режимы мощности, кВт	Производительность, м³/ч	Увеличение температуры воздуха на выходе в режиме 2°C, не менее	Габаритные размеры, мм, (ширина/высота/глубина)**	Максим. ток, А	Масса не более, кг
T-02220M	220	50	*/1/2	140	42	180/325/240	9,2	3,2
T-03220	220	50	*/ 1,5 / 3	250	36	250/440/310	13,7	7
T-05220	220	50	*/ 3 / 4,5	420	32	250/440/310	20,5	7,5
T-06380	380	50	*/ 3 / 6	720	25	400/440/310	9,1	13
T-09380	380	50	*/ 4,5 / 9	720	36	400/440/310	13,7	13
T-12380	380	50	*/ 6 / 12	1080	33	375/510/580	18,5	20,5
T-15380	380	50	*/ 7,5 / 15	1080	42	375/510/580	23,0	20,5
T-18380	380	50	*/ 9 / 18	1080	49	375/510/580	27,5	20,5
T-24380	380	50	*/ 12 / 24	1700	31	380/510/580	36,7	25
T-30380	380	50	*/ 15 / 30	1700	47	380/510/580	45,8	25

* - режим вентиляции без подогрева воздуха.

** - Производитель оставляет за собой право вносить незначительные изменения в характеристики оборудования, не ухудшающие параметры изделий, связанные с возможным изменением комплектации теплотехники.

Электрические схемы тепловентиляторов серии T

Схема электрическая тепловентиляторов серии T-03220, T-02220M



Схема коммутации переключателя SA1

Контакты	Положения переключателя			
	0°	90°	180°	270°
1		+	+	+
2			+	+
3				+

EK, E23 - электронагреватели;
M1 - электродвигатель вентилятора;
SA1 - переключатель режимов;
SK1 - термopредохранитель;
SK2 - терморегулятор;
P1 - вилка сетевая.

Схема электрическая тепловентиляторов серии T-06380, T-09380

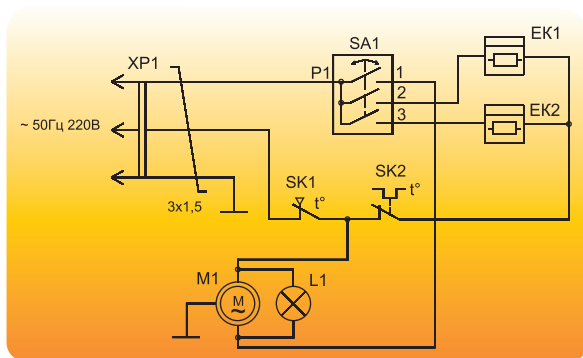

Схема коммутации переключателя SA1

Контакты	Положения переключателя			
	0°	90°	180°	270°
1		+	+	+
2			+	+
3				+

EK...E23 - электронагреватели;
KM1 - магнитный пускатель;
M1 - электродвигатель вентилятора;
SA1 - переключатель режимов;
SK1 - термовыключатель;
SK2 - терморегулятор;
XP1 - вилка сетевая.

Схема электрическая тепловентиляторов серии T-05220

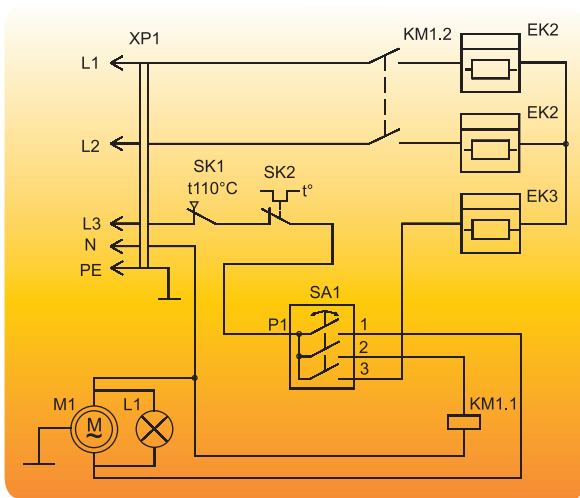

Схема коммутации переключателя SA1

Контакты	Положения переключателя			
	0°	90°	180°	270°
1		+	+	+
2			+	+
3				+

EK...E23 - электронагреватели;
L1 - индикатор сети;
M1 - электродвигатель вентилятора;
SA1 - переключатель режимов;
SK1 - термовыключатель;
SK2 - терморегулятор;
XP1 - вилка сетевая.

Схема электрическая тепловентиляторов серии Т-12380, Т-15380, Т-18380

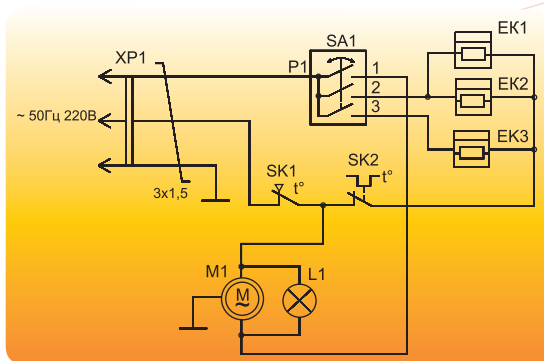

Схема коммутации переключателя SA1

P1	Контакты	Положения переключателя			
		0°	90°	180°	270°
1	1		+	+	+
2	2			+	+
3	3				+

ЕК...Е23 - электронагреватели;
 КМ1, КМ2 - магнитные пускатели;
 М1 - электродвигатель вентилятора;
 SA1 - переключатель режимов;
 SK1 - термовыключатель;
 SK2 - терморегулятор;
 XP1 - вилка сетевая;
 L1 - индикатор сети.

Схема электрическая тепловентиляторов серии Т-24380, Т-30380

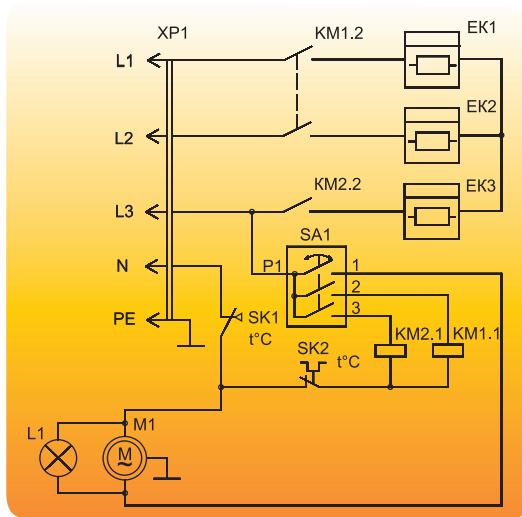
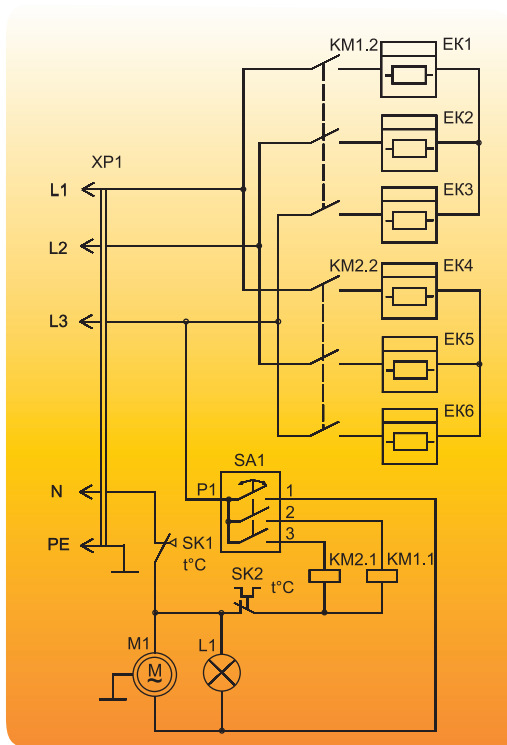

P1	Контакты	Положения переключателя			
		0°	90°	180°	270°
1	1		+	+	+
2	2			+	+
3	3				+

ЕК1...ЕК6 - электронагреватели;
 КМ1, КМ2 - магнитные пускатели;
 L1 - индикатор сети;
 М1 - электродвигатель вентилятора;
 SA1 - переключатель режимов;
 SK1 - термовыключатель;
 SK2 - терморегулятор;
 XP1 - шнур питания.

Тепловентиляторы серии T-02220



Назначение тепловентилятора серии T-02220

Тепловентиляторы Hintek предназначены для быстрого обогрева и просушки производственных, торговых, складских помещений.

Тепловентилятор нагревает воздух в помещении многократно быстрее конвекционного радиатора той же мощности. Направив тепловентилятор в нужную сторону, можно моментально создать зону с комфортными условиями.

Преимущества и конструктивные особенности тепловентилятора серии T-02220

- Ступенчатое регулирование мощности.
- Регулирование температуры воздуха в помещении от 0 до 40°C.
- Высокоэффективный металлокерамический электронагреватель.
- Защита от перегрева.
- Прочный стальной корпус защищенный от коррозии.
- Бесшумный электродвигатель.

Технические характеристики тепловентилятора серии T-02220

Марка	Сеть, В	Режимы мощности, кВт	Производительность, м ³	Повышение t° возд. на выходе в макс. режиме	Габаритные размеры, мм, (длина/ширина/высота)**	Максим. ток, А	Вес, кг
T-02220	220	1,0 / 2,0	105	50	200/210/175	9,1	3

* - режим вентиляции без подогрева воздуха.

** - Производитель оставляет за собой право вносить незначительные изменения в характеристики оборудования, не ухудшающие параметры изделий, связанные с возможным изменением комплектации теплотехники.

Электрическая схема тепловентилятора серии T-02220



Схема коммутации переключателя SA1

Контакты	Положения переключателя		
	0°	30°	40° 90°
1		+	+
2			+
3			+

- C1 - конденсатор;
- EK1 - электронагреватель;
- M1 - электродвигатель;
- SA1 - поворотный переключатель;
- SK1 - термовыключатель;
- SK2 - терморегулятор;
- FU1 - предохранитель;
- XT1 - колодка клеммная;
- XP1 - вилка сетевая.

Общие сведения об инфракрасных обогревателях

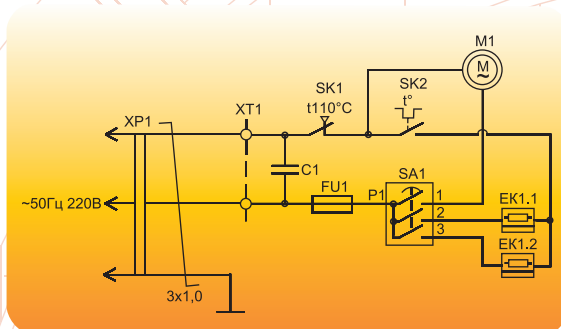
Примерный расчет тепловой мощности: 1 кВт на 10-13 м². Более точный подбор инфракрасных обогревателей зависит от индивидуальных особенностей помещения.

Общий и локальный обогрев

Для случая общего обогрева помещения надо произвести расчет тепловых потерь. Для этого необходима информация по размерам помещения, материалам и толщине всех ограждающих конструкций, режиме вентиляции. Расчетная величина минимальной температуры нормируется соответствующими документами для каждого региона. Исходная мощность системы обогрева должна быть не меньше, чем суммарная величина теплотерь для заданной разности температур. Затем, в зависимости от типа помещения и предполагаемой высоты установки приборов, выбирается их тип и единичная мощность.

Оптимальная высота установки

Общая рекомендация - расстояние между приборами должно быть не меньше предполагаемой высоты установки. Для постоянных рабочих мест, расположенных под прибором, расстояние от прибора до головы сидящего человека должно быть не менее 1,5 - 2 м. В тех случаях, когда средняя температура в помещении невысока, или нам нужно обогревать человека на открытой площадке, приборы лучше располагать с двух (или трех) сторон так, чтобы большая часть поверхности тела оказалась в факеле излучения. Рекомендованные высоты установки приборов различных групп приведены на рисунке ниже.



Рис.1. Оптимальная высота установки

Зональный обогрев

Инфракрасные приборы позволяют поддерживать разный уровень температуры в смежных частях помещения. В той зоне (см. рисунок), где необходимо поддерживать температуру 20°C устанавливаются приборы большей единичной мощности, нежели в остальной части помещения. Таким образом, заданный по зонам уровень температуры обеспечивается с минимальными энергозатратами.

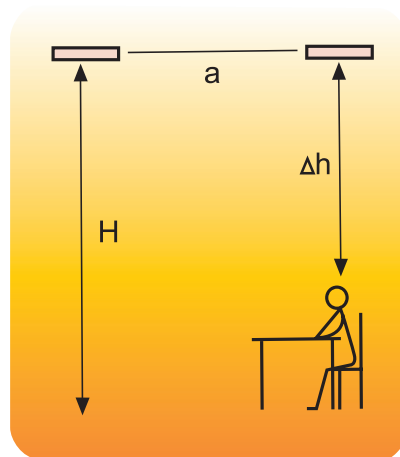

Рис.2. Температурные зоны при использовании инфракрасных обогревателей.

Инфракрасные обогреватели IC

Назначение инфракрасного обогревателя IC

Инфракрасные обогреватели Hintek обеспечивают хороший нагрев в различных помещениях (как в качестве основного, так и в качестве дополнительного отопительного прибора). Позволяют осуществлять зональный и локальный обогрев (обогрев в зоне действия прибора). В силу своих функциональных особенностей позволяют существенно экономить электроэнергию. Обеспечивают ускоренный, по сравнению с традиционными системами, прогрев помещения, поскольку передают всю энергию в зону пребывания людей. Не оказывают негативного воздействия на окружающую среду. Легко монтируются и демонтируются. Не создают сквозняков. Отличаются практичностью и высокой степенью надежности. Инфракрасный обогреватель – абсолютно бесшумный прибор.

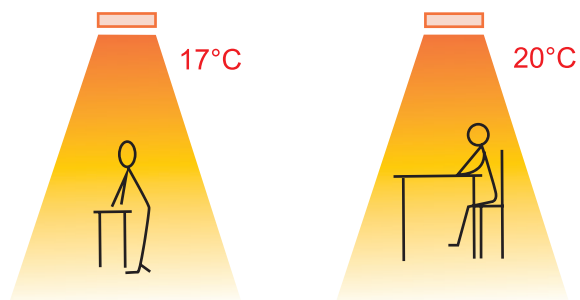
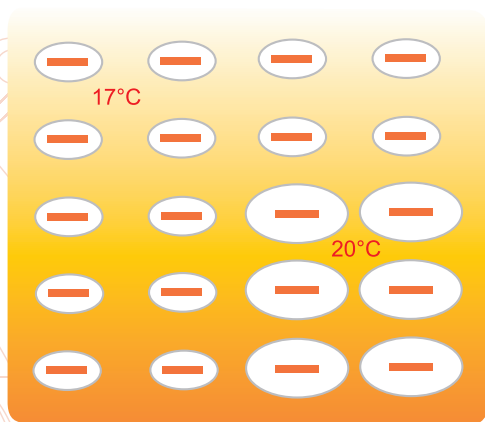

Преимущества и конструктивные особенности инфракрасного обогревателя IC

- Корпус обогревателя изготовлен из листовой стали и покрыт термостойким полимерным покрытием.
- В корпусе установлена алюминиевая излучающая панель.
- Трубчатый электронагреватель.
- Комплект монтажных деталей.
- Под излучающей панелью установлен теплоотражающий экран и прокладка для теплоизоляции стенок корпуса.

Область применения инфракрасных обогревателей IC

- Ускоренный обогрев жилых помещений.
- Обогрев офисных помещений.
- Обогрев публичных заведений (ресторанов, баров, гостиниц, банков, магазинов и т.д.).
- Обогрев открытых летних кафе с целью продления сезона работы.
- Обогрев муниципальных учреждений (детских садов, школ, больниц и т.д.).
- Обогрев аэропортов и железнодорожных вокзалов.
- Обогрев выходов из метро и подземных переходов.
- Обогрев складских помещений и ангаров.
- Использование в сушильных (промышленных) камерах.
- Обогрев рабочего места в промышленных помещениях (заводов, цехов, мастерских и т.д.).

Технические характеристики инфракрасных обогревателей IC

Марка	Номинал. напряж., В	Номинал. частота, Гц	Потребл. мощность, Вт	Номинал. ток, А	Габаритные размеры, мм, не более: (длина/ширина/высота)**	Максим. ток, А	Масса, кг
IC-08	220	50	700	3,2	1200/150/43	3,2	4,5
IC-10	220	50	1000	4,5	1640/150/43	4,5	6,1
IC-20	220	50	2000	9,1	1640/276/43	9,1	9,6
IC-30	380	50	3000	4,5	1640/395/43	4,5	17
IC-40	380	50	4200	6,4	1640/395/43	6,4	17

** - Производитель оставляет за собой право вносить незначительные изменения в характеристики оборудования, не ухудшающие параметры изделий, связанные с возможным изменением комплектации теплотехники.

Схема размещения инфракрасных обогревателей IC

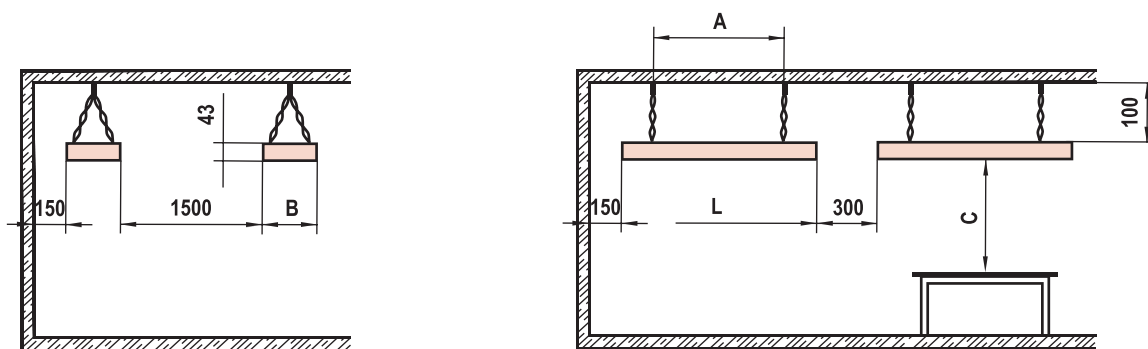

Модель	A, мм	B, мм	L, мм	C, мм
IC-08	780	147	1180	1500
IC-10	1200	147	1620	1500
IC-20	1200	273	1620	1500
IC-30	1200	395	1640	2500
IC-40	1200	395	1640	2500

Электрические схемы инфракрасных обогревателей IC

Схема электрическая принципиальная инфракрасного обогревателя IC-08, IC-10



Схема электрическая принципиальная инфракрасного обогревателя IC-20



Схема электрическая принципиальная инфракрасного обогревателя IC-30, IC-40

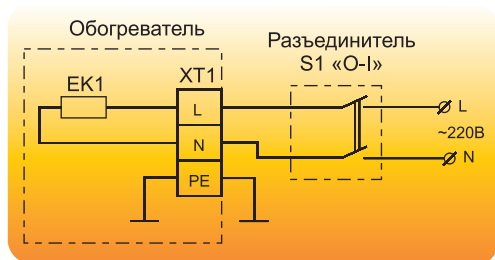

ЕК - электронагреватель;
XT1 - колодка клеммная.

Электроконвекторы RA E

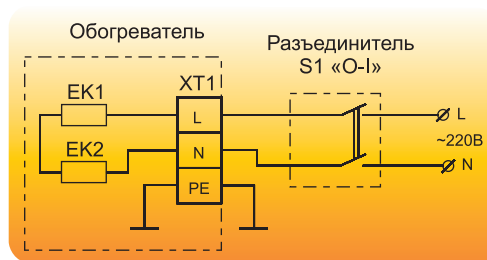
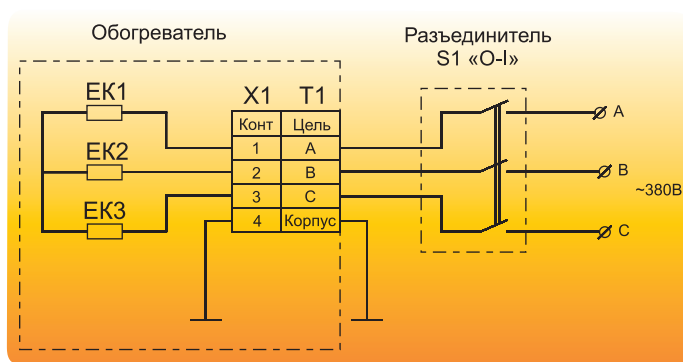

Назначение электроконвектора

Электроконвекторы Hintek предназначены для обогрева жилых, офисных, бытовых и общественных помещений.



Преимущества и конструктивные особенности электроконвектора

- Корпус конвектора изготовлен из листовой стали, покрытой полимерным покрытием.
- Инновационный нагревательный элемент не выжигает кислород, экологичен и безопасен.
- Сенсорная панель управления.
- Электронный термостат.
- Программирование режимов работы конвектора.
- Защита от перегрева.
- Защита от опрокидывания.
- Степень защиты IP20.
- Возможность установки на стену или пол.
- Абсолютно бесшумный.
- Отсутствие запаха.

Технические характеристики электроконвектора

Марка	Обогреваемая площадь, м ²	Потребляемая мощность, Вт	Габаритные размеры, мм, (длина/ширина/высота)**	Максим. ток, А	Масса, кг
RA 1000E	9... 12	1000	420/105/440	4,5	3,9
RA 1500E	15... 20	1500	570/105/440	6,9	4,6
RA 2000E	20... 24	2000	730/105/440	9,1	5,2

** - Производитель оставляет за собой право вносить незначительные изменения в характеристики оборудования, не ухудшающие параметры изделий, связанные с возможным изменением комплектации теплотехники.

Электроконвекторы RA M



Назначение электроконвектора

Электроконвекторы Hintek предназначены для обогрева жилых, офисных, бытовых и общественных помещений.



Преимущества и конструктивные особенности электроконвектора

- Корпус конвектора изготовлен из листовой стали, покрытой полимерным покрытием.
- Инновационный нагревательный элемент не выжигает кислород, экологичен и безопасен.
- Механический термостат.
- Два режима работы: полный и половинный (максимальный и 50% мощности).
- Защита от перегрева.
- Защита от опрокидывания.
- Степень защиты IP20.
- Возможность установки на стену или пол.
- Абсолютно бесшумный.
- Отсутствие запаха.

Технические характеристики электроконвектора

Марка	Обогреваемая площадь, м ²	Потребляемая мощность, Вт	Габаритные размеры, мм, (длина/ширина/высота)**	Максим. ток, А	Масса, кг
RA 1000M	9... 12	500/1000	570/105/440	4,5	3,9
RA 1500M	15... 20	750/1500	570/105/440	6,9	4,6
RA 2000M	20... 24	1000/2000	730/105/440	9,1	5,2

** - Производитель оставляет за собой право вносить незначительные изменения в характеристики оборудования, не ухудшающие параметры изделий, связанные с возможным изменением комплектации теплотехники.

Электроконвекторы со стеклянной панелью GL E



Назначение электроконвектора

Электроконвекторы Hintek предназначены для обогрева жилых, офисных, бытовых и общественных помещений.



Преимущества и конструктивные особенности электроконвектора

- Лицевая панель конвектора изготовлена из высокопрочного стекла черного цвета.
- Инновационный нагревательный элемент не выжигает кислород, экологичен и безопасен.
- Сенсорная панель управления.
- Электронный термостат.
- Программирование режимов работы конвектора.
- Защита от перегрева.
- Защита от опрокидывания.
- Блокировка панели управления.
- Степень защиты IP20.
- Возможность установки на стену и пол.
- Абсолютно бесшумный.
- Отсутствие запаха.
- Стильный дизайн.

Технические характеристики электроконвектора

Марка	Обогреваемая площадь, м ²	Потребляемая мощность, Вт	Габаритные размеры, мм, (длина/ширина/высота)**	Максим. ток, А	Масса, кг
GL 1000E	9... 12	1000	490/110/470	4,5	6,3
GL 1500E	15... 20	1500	650/110/470	6,9	7,5
GL 2000E	20... 24	2000	820/110/470	9,1	9,6

** - Производитель оставляет за собой право вносить незначительные изменения в характеристики оборудования, не ухудшающие параметры изделий, связанные с возможным изменением комплектации теплотехники.

Дополнительные опции



Для более эффективной работы теплового оборудования применяется выносной термостат RQ30CW или другие модели.

С помощью термостата можно регулировать режим работы тепловых завес и инфракрасных обогревателей.

Действие данного термостата основано на расширении насыщенного пара в газовом сильфоне.

! Термостат в комплект поставки не входит.

Технические характеристики

Код	Наименование	Размер**	Вес не более, кг
70021053	Термостат RQ10 - 16A/250B	70 x 70 x 30	0,16
70023044	Термостат RQ30CW - 10A/220B	70 x 70 x 30	0,16

** - Производитель оставляет за собой право вносить незначительные изменения в характеристики оборудования, не ухудшающие параметры изделий, связанные с возможным изменением комплектации теплотехники.

24.09.2014

2.2014



КАТАЛОГ ОТОПИТЕЛЬНОГО ОБОРУДОВАНИЯ

Головной офис:

Санкт-Петербург

ул. Витебская Сортировочная, д.34
телефон/факс: (812) 320-88-81
www.elcomspb.ru
e-mail: spb@elcomspb.ru

Филиалы:

Москва

Варшавское шоссе, д.125Ж, стр.3
телефон/факс: (495) 640-88-81

Ростов-на-Дону

ул. Малиновского, д.3
телефон/факс: (863) 307-68-68

Екатеринбург

ул. Фронтových бригад, д.18, корп.3
телефон/факс: (343) 278-88-81

Самара

ул. Верхне-Карьерная, д.3А, корп.5
телефон/факс: (846) 374-88-81

Воронеж

Московский пр., д.11
телефон/факс: (473) 260-68-80

Ижевск

Воткинское шоссе, д.298
телефон/факс: (3412) 90-80-89

Новосибирск

ул. Авиастроителей, д.39Б
телефон/факс: (383) 311-08-88

Великий Новгород

ул. Великая, д.18
телефон/факс: (8162) 33-51-96

Казань

ул. Аделя Кутуя, д.86
телефон/факс: (843) 211-81-11

Представительство:

Краснодар

ул. Вишняковой, д.3/6
телефон/факс: (861) 203-18-88

Республика Казахстан, Алматы

пр. Райымбека, д.212А
телефон/факс: (727) 398-88-81