

# Прохлада там, где вы

Мобильный кондиционер стал незаменимым спутником тех, кто стремится всегда и везде создать комфортный микроклимат. Профессиональная линейка мобильных кондиционеров Electrolux – это компактность, простота установки и множество незаменимых функций и режимов, которые подарят Вам комфорт, где бы вы не находились – дома, на даче или в офисе.

## Для тех, кто в движении

Мобильные кондиционеры Electrolux созданы для тех, кто часто перемещается с места на место, но не представляет свою жизнь без комфорта. Они незаменимы как в городской квартире, так и в загородном доме или офисе. Вне зависимости от места установки, кондиционеры быстро справляются со своей задачей. По своим техническим характеристикам мобильные кондиционеры практически не уступают традиционным сплит-системам. Они оснащены большинством режимов и функций, без которых современный кондиционер невозможно себе представить. При всех технологических преимуществах прибором чрезвычайно легко пользоваться, для его перемещения предусмотрены специальные шасси.

## Легкость установки

Если монтаж обычного кондиционера невозможен, мобильный кондиционер Electrolux станет отличным решением. Прибор позволяет наслаждаться прохладой сразу же после его покупки, т. к. специальная установка не требуется, нужно лишь подключить его к сети. Наряду с привычным охлаждением кондиционер способен вентилировать, а также осушать и обогреть воздух в помещении.

## Комфорт и современные технологии

Разнообразие режимов и настроек в мобильных кондиционерах позволит Вам настроить его работу в соответствии со своими предпочтениями. Ночной режим обеспечит комфорт и тишину во время отдыха, функция «I Feel» позволит настроить нужную температуру именно там где это необходимо, а автоматические жалюзи распределяют воздушный поток равномерно по помещению.



## Мобильные кондиционеры

Серия Art Style .....	54
Серия Loft .....	55
Серия Mango .....	56
Серия Cool Power .....	57

# Мобильные кондиционеры

Широкий модельный ряд – 8 000-18 000 BTU и набор разнообразных режимов и функций позволят подобрать мобильный кондиционер оптимально соответствующий вашим потребностям.

15k  
16k  
18k  
BTU



**Энергоэффективность**  
Все модели мобильных кондиционеров имеют самый высокий класс энергоэффективности А, что позволяет значительно снизить затраты на электроэнергию.

**Профессиональный уровень мощности**  
Новая серия мобильных кондиционеров Electrolux – Cool Power позволит охладить либо обогреть большое помещение площадью до 50 м<sup>2</sup>.

**Режим осушения**  
В условиях избыточной влажности, кондиционер работает как осушитель, производительностью – до 30 л/день с возможностью непрерывного отвода конденсата.



**Бесшумная работа**  
Дополнительная шумоизоляция мобильных кондиционеров Electrolux гарантирует невероятно низкий уровень шума – 44 dB(A), а ночной режим обеспечивает максимально тихую работу во время отдыха.

**Управление воздушным потоком**  
Настройка скорости воздушного потока и режим автоматической работы горизонтальных жалюзи позволяет создать оптимально комфортную атмосферу.

**Функция самодиагностики**  
Детектор утечки фреона защищает компрессор от повреждения в случае разгерметизации системы, а функция самодиагностики автоматически отключает прибор в случае неправильного использования или неисправности.



**Функция I-Feel**  
Благодаря функции I-Feel, кондиционер поддерживает необходимую температуру в месте нахождения пульта дистанционного управления.

**Режим работы на обогрев**  
Модели серий Art Style и Power работают как на охлаждение так и на обогрев, обеспечивая комфортную температуру в диапазоне от 17 до 32 °C.



Art Style

EACM-10/13 HR/N3



Преимущества

- Четыре режима работы: охлаждение / обогрев, осушение, вентиляция
- Три скорости воздушного потока
- Ночной режим, Таймер 24 часа
- Автоматическое испарение конденсата
- Пульт ДУ и аксессуары в комплекте
- Класс энергоэффективности A

Расширенный функционал



Автоматическая работа жалюзи



Режим работы на обогрев



Art-дизайн

EACM-10 HR/N3

EACM-13 HR/N3

Характеристики	EACM-10 HR/N3	EACM-13 HR/N3
Средняя площадь помещения, м <sup>2</sup>	25	33
Производительность (охлаждение/обогрев), BTU/h	10000 / 9500	13000 / 12500
Потребляемая мощность (охлаждение/обогрев), Вт	1080 / 840	1397 / 1130
Напряжение питания, В/Гц	220-240 / 50	220-240 / 50
Класс энергоэффективности (EER/COP)	A / A	A / A
Расход воздуха, м <sup>3</sup> /час	410	410
Уровень звукового давления, дБ(А)	44	44
Номинальный ток (охлаждение/обогрев), А	4,70 / 3,65	6,07 / 4,91
Размер прибора (ШхВхГ), мм	480×795×400	480×795×400
Размер упаковки (ШхВхГ), мм	520×890×450	520×890×450
Вес (нетто/брутто), кг	27 / 31	30 / 34

Loft

EACM-8/11/13/15 CL/N3



Преимущества

- Автоматический режим работы
- Три скорости воздушного потока
- Ночной режим, Таймер 24 часа
- Высокая производительность по осушению – до 30 л / день
- Автоматическое испарение конденсата
- Пульт ДУ и аксессуары в комплекте



Низкий уровень шума – 44 дБ(А)



Супер компактный размер



Широкий модельный ряд

EACM-8 CL/N3

EACM-11 CL/N3

EACM-13 CL/N3

EACM-15 CL/N3

Характеристики	EACM-8 CL/N3	EACM-11 CL/N3	EACM-13 CL/N3	EACM-15 CL/N3
Средняя площадь помещения, м <sup>2</sup>	20	27	33	38
Производительность (охлаждение/обогрев), BTU/h	8200 / -	11000 / -	13000 / -	15000 / -
Потребляемая мощность (охлаждение/обогрев), Вт	921 / -	1235 / -	1356 / -	1684 / -
Напряжение питания, В/Гц	220-240 / 50	220-240 / 50	220-240 / 50	220-240 / 50
Класс энергоэффективности (EER)	A	A	A	A
Расход воздуха, м <sup>3</sup> /час	330	330	350	350
Уровень звукового давления, дБ(А)	44	44	45	45
Номинальный ток (охлаждение/обогрев), А	4,6 / -	5,5 / -	5,3 / -	7,3 / -
Размер прибора (ШхВхГ), мм	435×690×330	435×690×330	440×720×369	440×720×369
Размер упаковки (ШхВхГ), мм	470×880×360	470×880×360	480×890×405	485×890×405
Вес (нетто/брутто), кг	25 / 29	26 / 30	30 / 34	31 / 35



Аксессуары

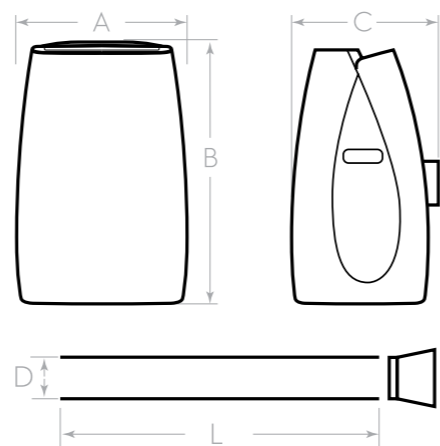

Модель	A, мм	B, мм	C, мм	L, мм	D, мм
EACM-10 HR/N3	480	795	400	1500	150
EACM-13 HR/N3	480	795	400	1500	150



Аксессуары

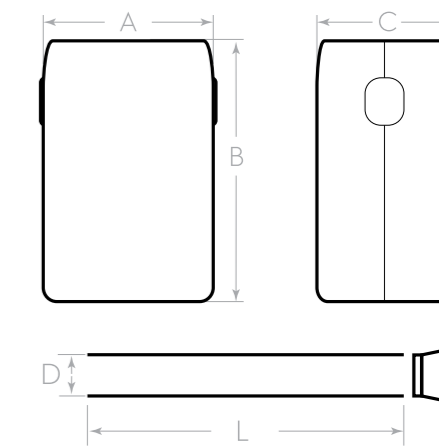

Модель	A, мм	B, мм	C, мм	L, мм	D, мм
EACM-8 CL/N3	435	690	330	1500	125
EACM-11 CL/N3	435	690	330	1500	125
EACM-13 CL/N3	435	715	350	1500	135
EACM-15 CL/N3	435	715	350	1500	135

Mango

EACM-9/12 CG/N3



Преимущества

- Детектор утечки фреона
- Автоматическая работа жалюзи
- Ночной режим, Таймер 24 часа
- Автоматическое испарение конденсата
- Пульт ДУ и аксессуары в комплекте
- Класс энергоэффективности A

Расширенный функционал



Функция I-Feel



Комплекс само-диагностики



Функция Авторестарт

EACM-9 CG/N3

EACM-12 CG/N3

Характеристики	EACM-9 CG/N3	EACM-12 CG/N3
Средняя площадь помещения, м <sup>2</sup>	23	30
Производительность (охлаждение/обогрев), BTU/h	9000/-	12000/-
Потребляемая мощность (охлаждение/обогрев), Вт	1015/-	1350/-
Напряжение питания, В/Гц	220-240/50	220-240/50
Класс энергоэффективности (EER)	A	A
Расход воздуха, м <sup>3</sup> /час	340	350
Уровень звукового давления, дБ(A)	46	48
Номинальный ток (охлаждение/обогрев), А	4,50/-	5,90/-
Размер прибора (ШxВxГ), мм	435x720x342	458x774x372
Размер упаковки (ШxВxГ), мм	474x877x401	515x887x443
Вес (нетто/брутто), кг	25/29,5	31,9/36

Cool Power

EACM-14/16/18 HP/N3



Преимущества

- Функция работы на обогрев
- Охлаждение или обогрев помещений площадью до 50 м<sup>2</sup>
- Автоматический режим работы
- Таймер 24 часа
- Пульт ДУ и аксессуары в комплекте
- Класс энергоэффективности A

Расширенный функционал



Модельный ряд высокой мощности



Ночной режим



Улучшенная эргономика

EACM-14 HP/N3

EACM-16 HP/N3

EACM-18 HP/N3

Характеристики	EACM-14 HP/N3	EACM-16 HP/N3	EACM-18 HP/N3
Средняя площадь помещения, м <sup>2</sup>	36	44	50
Производительность (охлаждение/обогрев), BTU/h	14000/12300	16000/13300	18000/15400
Потребляемая мощность (охлаждение/обогрев), Вт	1500/1440	1770/1550	1950/1750
Напряжение питания, В/Гц	220-240/50	220-240/50	220-240/50
Класс энергоэффективности (EER/COP)	A/A	A/A	A/A
Расход воздуха, м <sup>3</sup> /час	450	560	620
Уровень звукового давления, дБ(A)	50	53	55
Номинальный ток (охлаждение/обогрев), А	6,6/6,04	7,8/6,75	8,7/7,77
Размер прибора (ШxВxГ), мм	490x768x376	490x768x376	490x768x376
Размер упаковки (ШxВxГ), мм	630x873x415	630x873x415	630x873x415
Вес (нетто/брутто), кг	34/36	35/37	36/38



Аксессуары

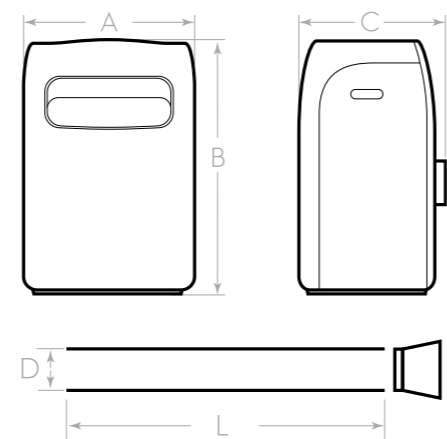

Модель	A, мм	B, мм	C, мм	L, мм	D, мм
ZACM-09 MS/NI	435	720	342	1500	135
ZACM-12 MS/NI	458	774	372	1500	135



Аксессуары

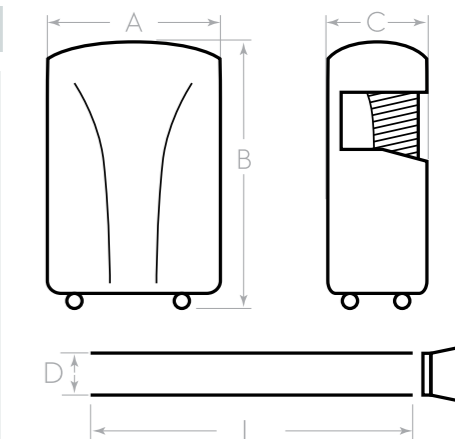

Модель	A, мм	B, мм	C, мм	L, мм	D, мм
EACM-16 HP/N3	530	840	345	1500	150
EACM-18 HP/N3	530	840	345	1500	150